

Sistem distributie beton cu brat articulata

Gerris 800



www.itsbeton.ro

SOLICITA ACUM
OFERTA
PERSONALIZATA!

Italia Star Com Due S.R.L.
Autostrada București - Pitești km. 13.2
Loc. Chiajna - Ilfov
Tel: 021.433.03.27
Fax: 021.433.03.26
info@italiastar.ro www.italiastar.ro



Gerris 800



Gerris 800 este un sistem de distributie beton cu brat articulat cu o inaltime de 11,2m. Sasiul cu senile asigura deplasarea in orice conditii de santier.

Brațul de distribuție necesită un spațiu mic pentru deschidere (2,80m), prin urmare, este capabil să funcționeze chiar și în încăperi medii cu etaje nu deosebit de înalte. Radio controlat, simplu și intuitiv de manevrat și poziționat în zona de lucru, datorită stabilizatorii cu autonivelare.

Acționarea electrică auxiliară vă permite să operați chiar și în spații închise eliminând problema gazelor de eșapament și a zgomotului produs de motorul termic.



Sistem distributie beton cu brat articulat	Gerris 800
Inaltime maxima	11,2 m
Raza laterala maxima	7,8 m
Adancime maxima turnare cofraj	5 m
Granulometrie maxima	25 mm
Dimensiune echipament stabilizat	2,92 x 3.08 m
Viteza deplasare	0 - 2,5 km/h
Inclinare maxima panta	18 grade
Rotire brat	355 grade
Putere motor (turatie)	8,2 kW (3600 rpm)
Putere motor auxiliar	2,2 kW (230V)
Acumulator (baterie)	12 V / 95 C5
Nivel zgomot	104dB (A)
Greutate echipament	2500 kg
Dimensiuni pentru transport (LxIxh)	4.900 x 800 x 2000 mm



www.itsbeton.ro

SOLICITA ACUM
OFERTA
PERSONALIZATA!

Italia Star Com Due S.R.L.
Autostrada București - Pitești km. 13.2
Loc. Chiajna - Ilfov
Tel: 021.433.03.27
Fax: 021.433.03.26
info@italiastar.ro www.italiastar.ro

Sistem distributie beton cu brat articulat



2500 kg
Cel mai usor
din clasa sa

Echipare standard

- Pompa hidraulica, motor benzina Honda GX390
- Pompa auxiliara, motor electric 2,2 kW, 230V
- Pompa hidraulica manuala de urgenta
- Comanda wireless cu ecran luminat
- 2 acumulatori reincarcabili pentru comanda electrica
- Incarcator acumulatori echipament integrat
- Acumulator 12V pentru mentenanta
- Panou de comanda
- Contor orar
- Diagnosticator echipament
- Semnal acustic deplasare si conditii periculoase
- Motor tractiune cu 2 viteze
- Senile din cauciuc extensibile hidraulic 787 - 1050 mm
- Stabilizare automata cu inclinometru electronic
- Talpa stabilizare Ø200 mm
- Blocator automat al circuitului hidraulic
- Tubulatura 100 mm (4")
- Furtun manevrare Ø 100 mm (4"), 3 m lungime.

Comanda electrica wireless. Greutate redusa si usor de utilizat datorita semnalizarii intuitive si a ecranului luminat. Acumulatori reincarcabili interschimbabili.



Conducta alimentare material 100 mm (4"), usor de instalat si manevrat.



Ecartament reglabil pentru mobilitate extrema chiar si pe cel mai denivelat teren. Sistem stabilizatori automat, computerizat. Talpa stabilizator de 200 mm cu o presiune la sol de 4.34 kg/cm²



Echiptat cu 1 motor principal Honda GX390 + motor electric auxiliar ce permit deplasarea in exterior cat si interior.



www.itsbeton.ro

SOLICITA ACUMI
OFERTA
PERSONALIZATA!

Italia Star Com Due S.R.L.
Autostrada București - Pitești km. 13.2
Loc. Chiajna - Ilfov
Tel: 021.433.03.27
Fax: 021.433.03.26
info@italiastar.ro www.italiastar.ro

Sistem distributie beton cu brat articulat



Fabricat in UE

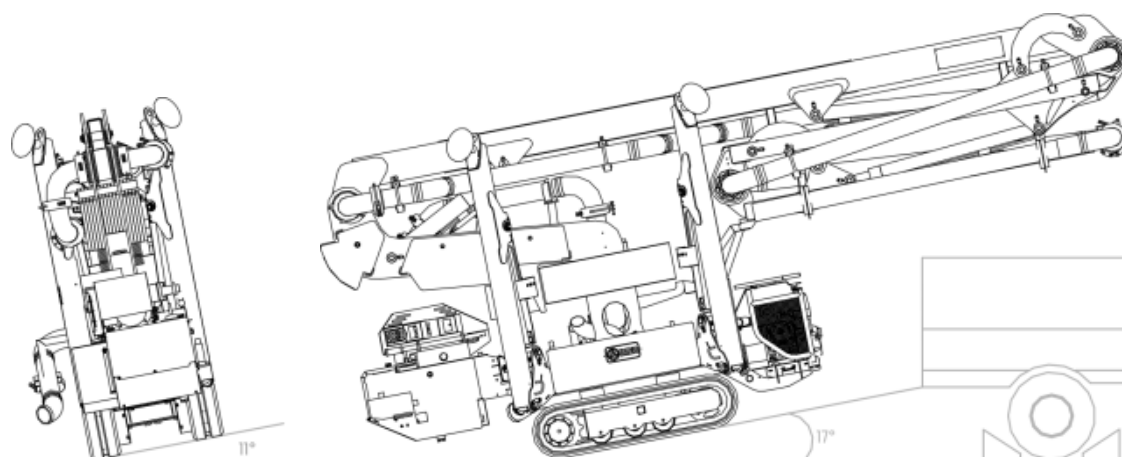
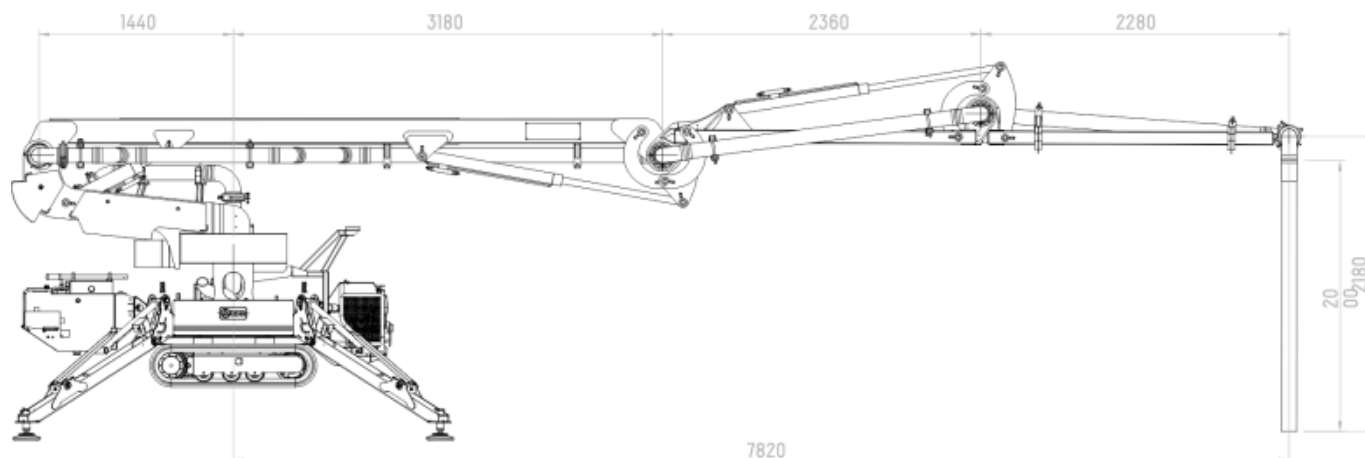

Inclinare maxima in timpul deplasarii



www.itsbeton.ro

**SOLICITA ACUM
OFERTA
PERSONALIZATA!**

Italia Star Com Due S.R.L.
Autostrada București - Pitești km. 13.2
Loc. Chiajna - Ilfov
Tel: 021.433.03.27
Fax: 021.433.03.26
info@italiastar.ro www.italiastar.ro



Sistem distributie beton cu brat articulat

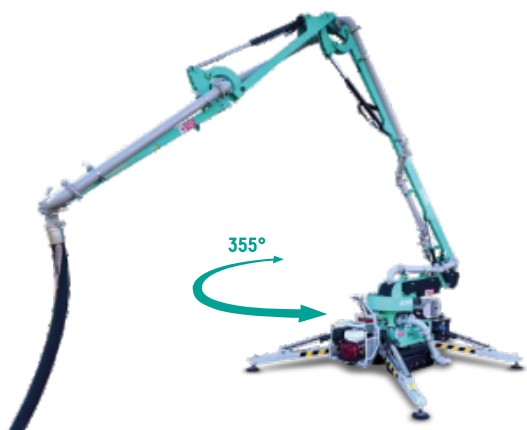

355°



7,80 m
Distanța maximă

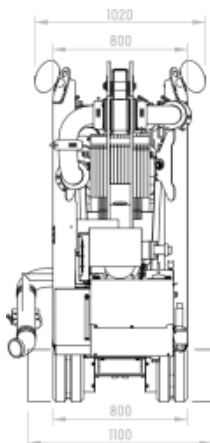
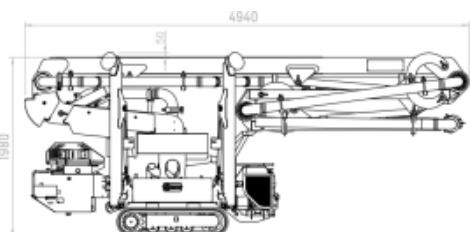

11,20 m
Înălțime maximă

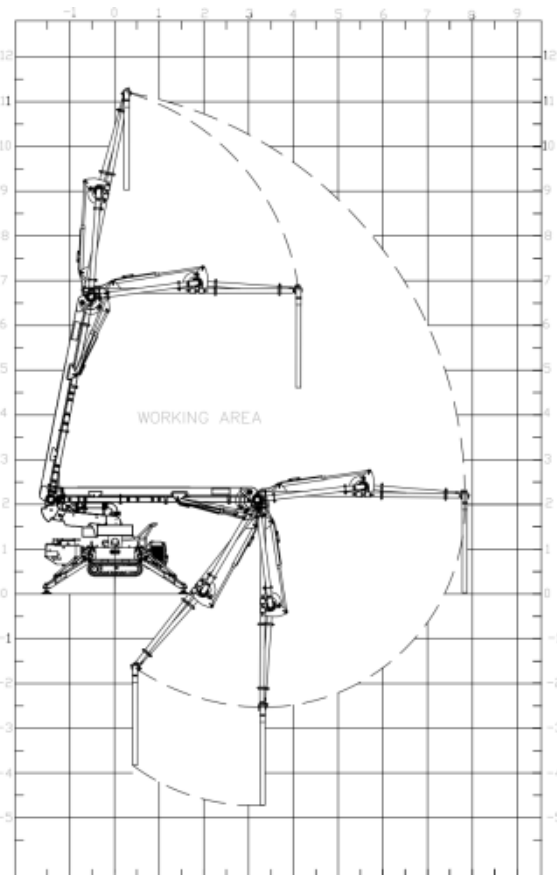

2,8 m
Înălțime necesară pentru deschiderea bratului

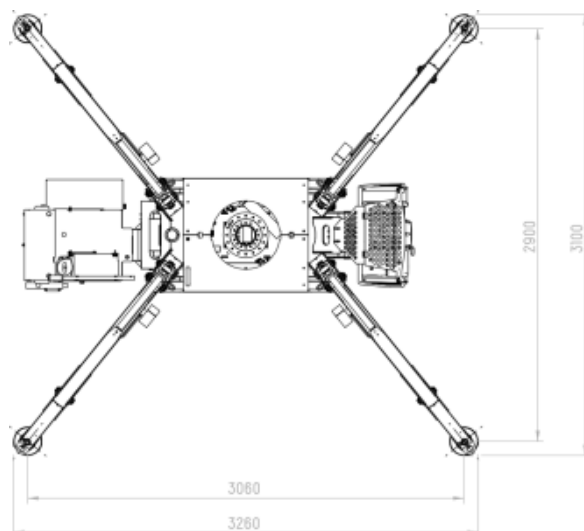

www.itsbeton.ro

**SOLICITĂ ACUM
OFERTA
PERSONALIZATĂ!**

Italia Star Com Due S.R.L.
Autostrada București - Pitești km. 13.2
Loc. Chiajna - Ilfov
Tel: 021.433.03.27
Fax: 021.433.03.26
info@italiastar.ro www.italiastar.ro





DESPRE IMER CONCRETE REPREZENTAT OFICIAL IN ROMANIA DE ITALIA STAR

Originile GRUPULUI IMER datează de la începutul anilor șaizeci. Încă din acele timpuri, grupul s-a extins constant în urmărirea unei strategii de creștere în domeniul mașinilor de construcții bazată pe diferențierea produselor și o abordare puternică orientată spre export.

LE OFFICINE RIUNITE - UDINE S.P.A.

Fondată în 1959 în Basaldella di Campofornido, provincia Udine, Le Officine Riunite-Udine S.p.A. sa bucurat de o creștere continuă.

Combinând pragmatismul și inovația, a devenit o piatră de temelie exemplară a întreprinderii italiene.

Rădăcinile sale teritoriale ferme, dezlegate de abordarea sa internațională, i-au permis Le ORU să aducă o contribuție substanțială la creșterea prestigiului italian la nivel mondial.

În 1999, Le Officine Riunite – Udine S.p.A. a devenit parte a Grupului Imer, câștigând astfel o poziție de lider în producția de instalații și echipamente de dozare.

Peste 50 de ani de activitate ne-au învățat că numai prin crearea unei legături ferme între experiența clientului și designul și producția dinamice se pot produce produse de calitate care să răspundă pe deplin cererii pieței.

Nivelul înalt de know-how al forței noastre de muncă asigură controlul complet al tuturor proceselor, de la proiectare până la serviciul post-vânzare. De aceea suntem un partener de încredere în dezvoltarea soluțiilor pentru instalații de dozare - înainte, în timpul și post-vânzare.



www.itsbeton.ro

**SOLICITĂ ACUM
OFERTA
PERSONALIZATĂ!**

Italia Star Com Due S.R.L.
Autostrada București - Pitești km. 13.2
Loc. Chiajna - Ilfov
Tel: 021.433.03.27
Fax: 021.433.03.26
info@italiastar.ro www.italiastar.ro

